

RX-FREQUENZUMRICHTER

Auf Ihre Maschine abgestimmt



» höchstmögliche Motorperformance

» eingebautes Know-How

» kompromisslose Qualität von Omron

Hohe Leistung für Ihre Anwendung

Omron weiß, dass zu Ihren Anforderungen an Frequenzumrichter neben Qualität und Zuverlässigkeit auch die unbedingte Notwendigkeit gehört, sie schnell und einfach an Ihre spezifischen Bedürfnisse anpassen zu können. Mit dem RX haben Sie das perfekte Werkzeug zur Hand.

Und natürlich bietet er bezüglich seiner Qualität und Leistung das von Omron gewohnte hohe Niveau. Zudem sind zahlreiche applikationsspezifischen Funktionen integriert, die Sie selbst nach Bedarf an Ihre Anforderungen anpassen können.

Zu den wichtigsten Funktionen zählen:

- Leistungsbereich bis 132 kW
- Integrierter EMV-Filter
- Vektorregelung mit mit und ohne Rückführung
- Hohes Anlaufdrehmoment bei offenem Regelkreis (200 % bei 0,3 Hz)
- Volles Drehmoment bei 0 Hz
- Freie Programmierbarkeit
- Integrierte Anwendungsfunktionalität
- Automatische Energiesparfunktion
- Mikro-Überspannungsschutz
- Integrierter Modbus RS485 (andere Netzwerke optional)

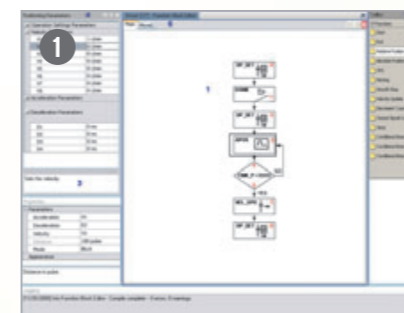
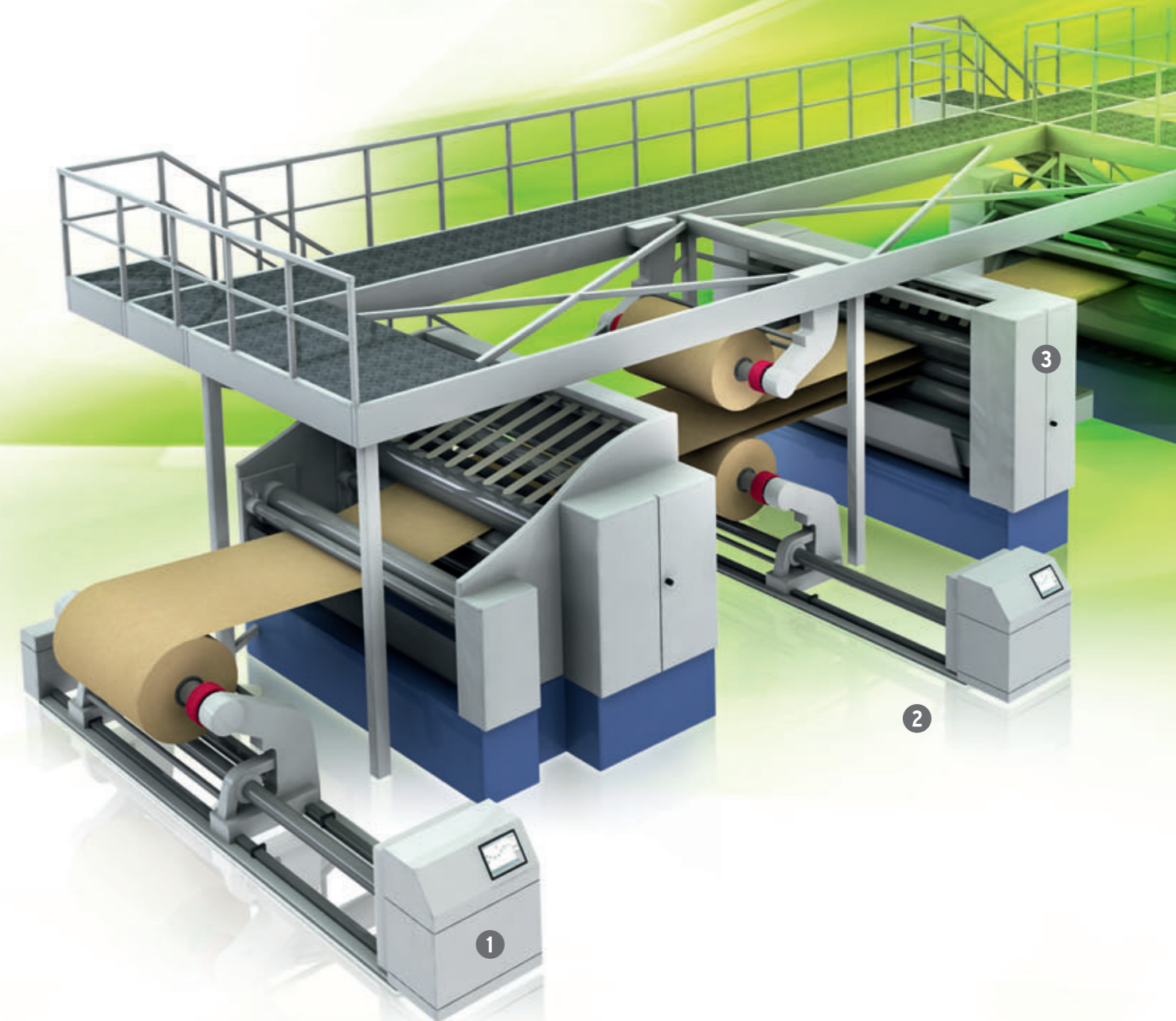

Personalisieren Sie Ihren Frequenzumrichter

Mit CX-Drive können Sie Ihre eigenen Programme schreiben und an Ihre Maschine anpassen, zum Beispiel bei einer Wickelanwendung.

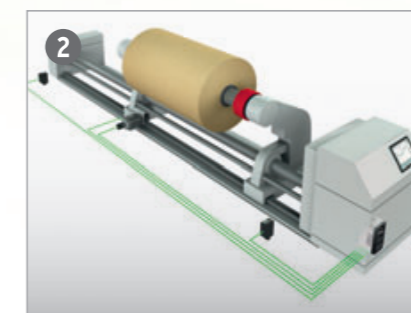

Positionierfunktion

Einfache Positionierungsaufgaben erledigt der Frequenzumrichter selbst, ein zusätzlicher Motioncontroller kann somit oft entfallen. Die Funktionen umfassen eine impulsbasierte Positioniersteuerung einschließlich Nullpunktsuche und Teachfunktion.

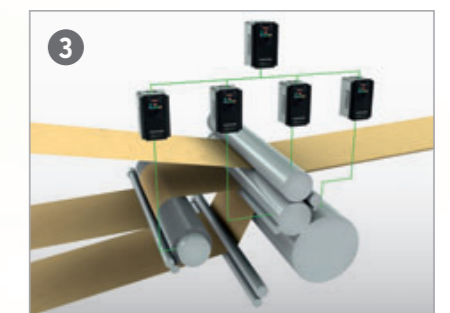

Fokussiert auf ihre Applikation

Der Frequenzumrichter ist im Hinblick auf spezielle Anwendungsfunktionalitäten vorprogrammiert, z. B. Bremssteuerung, zweiter Motorparametersatz, Positionierung, Notspannungsversorgung, Umschaltung von Drehzahl- zu Positioniersteuerung usw.

Von hohem Drehmoment zu hohem Motorwirkungsgrad...



Zuverlässigkeit mit Rücksicht auf die Umwelt

Omron ist bekannt für die Zuverlässigkeit seiner Produkte. Zudem ist es Omron-Politik, umweltfreundliche Produkte anzubieten, die garantiert keine verbotenen Substanzen enthalten.

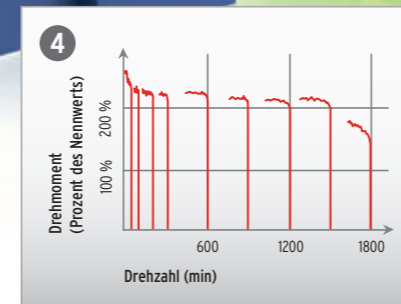
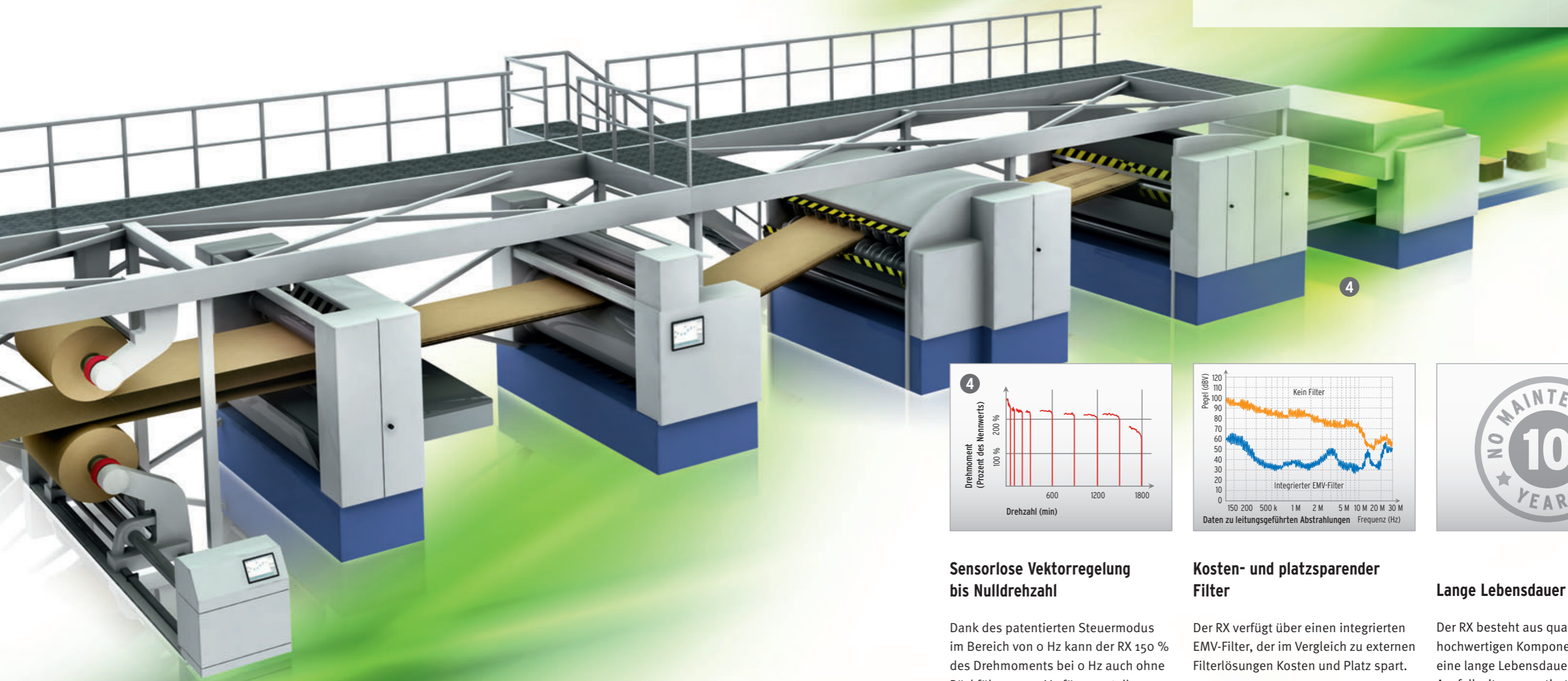

Sensorlose Vektorregelung bis Nulldrehzahl

Dank des patentierten Steuermodus im Bereich von 0 Hz kann der RX 150 % des Drehmoments bei 0 Hz auch ohne Rückführung zur Verfügung stellen und somit einen Lasthaltebetrieb mit Nullservofunktion ermöglichen. Zudem ermöglicht der RX dank eines verbesserten Vektorsteuerungsalgorithmus ohne Rückführung die Bereitstellung von mehr als 200 % des Anlaufdrehmoments bei 0,3 Hz.

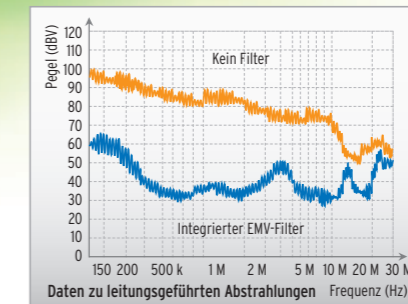

Kosten- und platzsparender Filter

Der RX verfügt über einen integrierten EMV-Filter, der im Vergleich zu externen Filterlösungen Kosten und Platz spart.

3 PH: EN61800-3 Kat. C2



Lange Lebensdauer

Der RX besteht aus qualitativ hochwertigen Komponenten, daher ist eine lange Lebensdauer bei minimalen Ausfallzeiten garantiert. Integriert ist eine nützliche Wartungsfunktion, die den Benutzer warnt, wenn es zu einer unzulässigen Temperaturerhöhung des Zwischenkreis-Kondensators kommt und automatisch zur Abkühlung die Drehzahl reduziert.

RX

Auf Ihre Maschine abgestimmt

- Leistungsbereich bis 132 kW
- Hohes Anlaufdrehmoment auch ohne Rückführung 200 % bei 0,3 Hz
- Volles Drehmoment bei 0 Hz mit Rückführung
- Vektorregelung mit und ohne Rückführung
- Integrierter EMV-Filter
- Freie Programmierbarkeit
- Integrierte Anwendungsfunktionalität
- Positionierungsfunktionalität
- Automatische Energiesparfunktion
- Mikro-Überspannungsschutz
- Modbus RS485 (andere Netzwerke optional)
- CE, cULus, RoHS

Nennwerte

- 200-V-Klasse, dreiphasig 0,4 bis 55 kW
- 400-V-Klasse, dreiphasig, 0,4 bis 132 kW



Systemkonfiguration

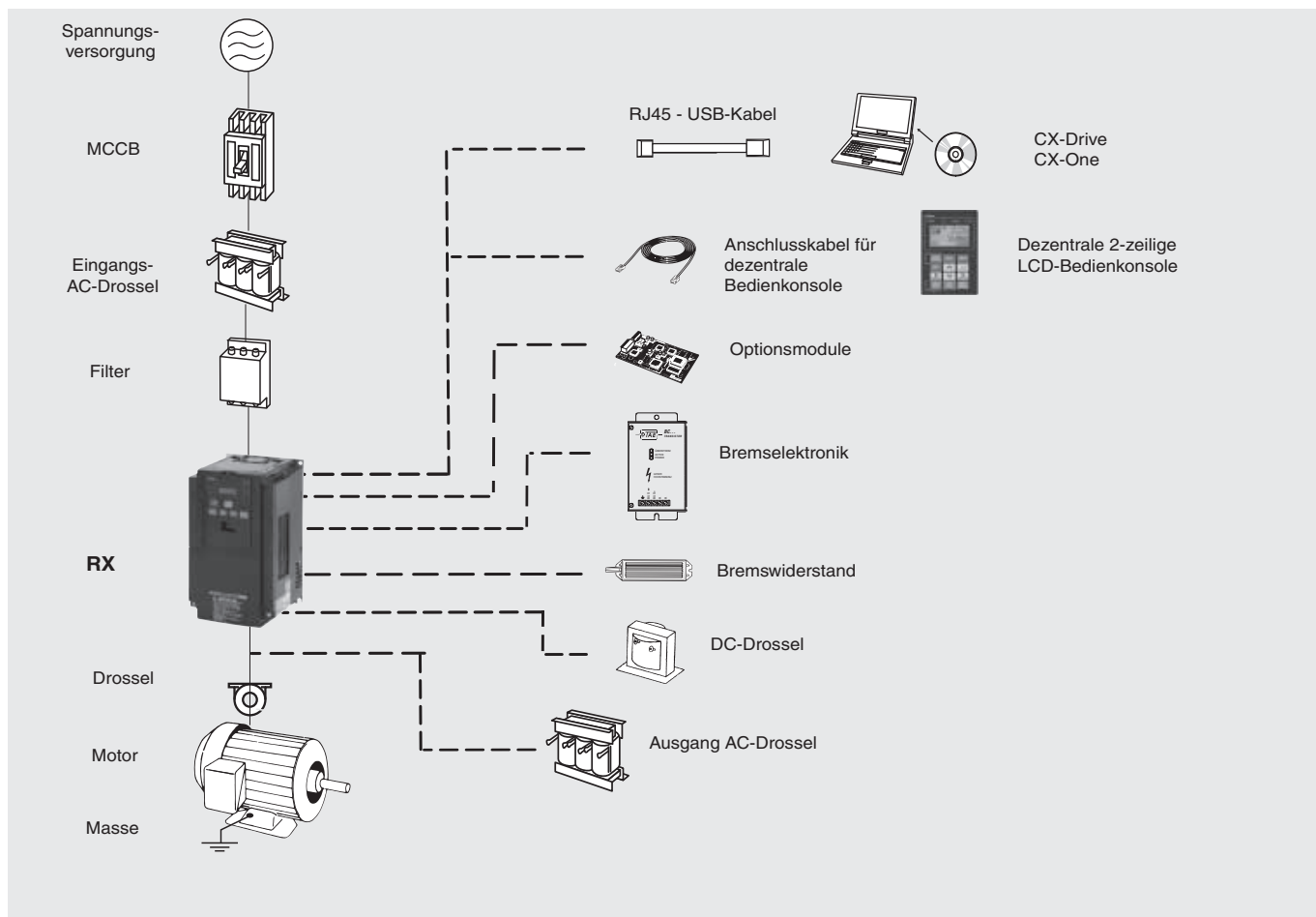

Technische Daten

Typenbezeichnung

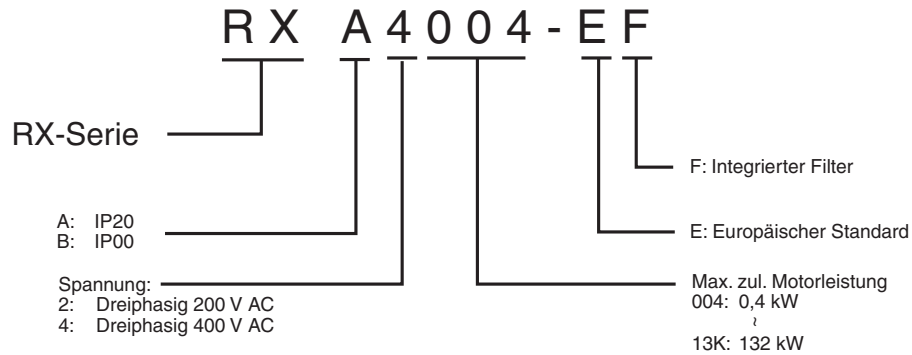

200-V-Klasse

Dreiphasig: RX-□		A2004	A2007	A2015	A2022	A2037	A2055	A2075	A2110	A2150	A2185	A2220	A2300	A2370	A2450	A2550		
Motor kW ¹		0,4	0,75	1,5	2,2	4,0	5,5	7,5	11	15	18,5	22	30	37	45	55		
Ausgangs- kenn- daten	Leistung	200 V		1,0	1,7	2,5	3,6	5,7	8,3	11,0	15,9	22,1	26,3	32,9	41,9	50,2	63,0	76,2
	Frequenzum- richter kVA	240 V		1,2	2,0	3,1	4,3	6,8	9,9	13,3	19,1	26,6	31,5	39,4	50,2	60,2	75,6	91,4
Nennausgangsstrom (A)		3,0	5,0	7,5	10,5	16,5	24	32	46	64	76	95	121	145	182	220		
Max. Ausgangsspannung		Proportional zur Eingangsspannung: 0 bis 240 V																
Max. Ausgangsfrequenz		400 Hz																
Spannungs- versorgung	Nenneingangsspannung und -frequenz	Dreiphasig, 200 bis 240 V, 50/60 Hz																
	Zulässige Spannungs- schwankung	-15% bis +10%																
	Zulässige Frequenz- schwankung	5%																
Bremsen	Regeneratives Bremsen	Interne Brems Elektronik für das dynamische Bremsen (externer Bremswiderstand)														Externe Bremswiderstandseinheit		
	Anschließer Mindest- widerstandswert	50	50	35	35	35	16	10	10	7,5	7,5	5						
Schutzgrad gemäß IEC 60529		IP20																
Art der Kühlung		Zwangsluftkühlung																

1. Basierend auf Standard-Drehstrommotor.

400-V-Klasse

Dreiphasig: RX-□		A4004	A4007	A4015	A4022	A4040	A4055	A4075	A4110	A4150	A4185	A4220	A4300	A4370	A4450	A4550	B4750	B4900	B411K	B413K		
Motor kW ¹		0,4	0,75	1,5	2,2	4,0	5,5	7,5	11	15	18,5	22	30	37	45	55	75	90	110	132		
Ausgangs- kenn- daten	Leistung	400 V		1,0	1,7	2,5	3,6	6,2	9,7	13,1	17,3	22,1	26,3	33,2	40,1	51,9	63,0	77,6	103,2	121,9	150,3	180,1
	Frequenzum- richter kVA	480 V		1,2	2,0	3,1	4,3	7,4	11,6	15,8	20,7	26,6	31,5	39,9	48,2	62,3	75,6	93,1	123,8	146,3	180,4	216,1
Nennausgangsstrom (A)		1,5	2,5	3,8	5,3	9,0	14	19	25	32	38	48	58	75	91	112	149	176	217	260		
Max. Ausgangsspannung		Proportional zur Eingangsspannung: 0 bis 480 V																				
Max. Ausgangsfrequenz		400 Hz																				
Spannungs- versorgung	Nenneingangsspannung und -frequenz	Dreiphasig, 380 bis 480 V AC, 50/60 Hz																				
	Zulässige Spannungs- schwankung	-15% bis +10%																				
	Zulässige Frequenz- schwankung	5%																				
Bremsen	Regeneratives Bremsen	Interne Brems Elektronik für das dynamische Bremsen (externer Bremswiderstand)														Externe Bremswiderstandseinheit						
	Anschließer Mindest- widerstandswert	100	100	100	100	70	70	35	35	24	24	20										
Schutzgrad gemäß IEC 60529		IP20														IP00						
Art der Kühlung		Zwangsluftkühlung																				

1. Basierend auf Standard-Drehstrommotor.

Allgemeine technische Daten

Modellnummer RX□		Technische Daten	
Regelfunktionen	Regelungsarten	Sinusförmige Phase-Phase-Pulsweitenmodulation PWM (sensorlose Vektorregelung, Vektorregelung mit Motordrehzahlrückführung, U/f)	
	Ausgangsfrequenzbereich	0,10 bis 400,00 Hz	
	Frequenzgenauigkeit	Digitaler Sollwert: ±0,01 % der Maximalfrequenz Analoger Sollwert: ±0,2 % der Maximalfrequenz (25 ±10 °C)	
	Auflösung des Frequenzsollwerts	Digitaler Sollwert: 0,01 Hz Analogeingang: 12 bit	
	Auflösung der Ausgangsfrequenz	0,01 Hz	
	Anlaufdrehmoment	150 %/0,3 Hz (unterhalb der sensorlosen Vektorregelung oder bei sensorloser Vektorregelung bis Nulldrehzahl) 200 %/Drehmoment bei 0 Hz (unterhalb der sensorlosen Vektorregelung bei Nulldrehzahl, wenn eine um eine Stufe kleinere Motor-Größe als Spezifikationsgröße angeschlossen wird)	
	Überlastbarkeit	150 %/60 s, 200 %/3 s	
	Frequenzsollwert	0 bis 10 V DC (10 KΩ), -10 bis 10 V DC (10 KΩ), 4 bis 20 mA (100 Ω), RS485 Modbus, Netzwerkoptionen	
	U/f-Kennlinien	U/f kann optional bei Grundfrequenzen von 30 bis 400 Hz geändert werden, konstantes Drehmoment U/f Bremsung, Verringerung des Drehmoments, sensorlose Vektorregelung, sensorlose Vektorregelung bei Nulldrehzahl	
Funktionalität	Eingangssignale	8 Klemmen, Schließer und Öffner schaltbar, NPN-/PNP-Logik schaltbar [Klemmenfunktion] 8 Funktionen können aus 61 ausgewählt werden. Rückwärts (RV), Festdrehzahlsollwert binär 1 (CF1), Festdrehzahlsollwert binär 2 (CF2), Festdrehzahlsollwert binär 3 (CF3), Festdrehzahlsollwert binär 4 (CF4), Tippbetrieb (JG), DC-Bremsung (DB), 2. Steuerung (SET), 2-Schritt-Beschleunigung/-Verzögerung (2CH), Stopp im Freilauf (FRS), Externe Auslösung (EXT), USP-Funktion (USP), Netzstromschaltung (CS), Soft-Lock (SFT), Umschaltung Analogeingang (AT), 3. Steuerung (SET3), Reset (RS), 3-Draht-Start (STA), 3-Draht-Stopp (STP), 3-Draht-vorwärts/rückwärts (F/R), PID aktiviert/deaktiviert (PID), PID-Integration Rücksetzung (PIDC), Umschaltung Verstärkung (CAS), ?UP/DWN-Funktion beschleunigt (UP), UP/DWN-Funktion verzögert (DWN), UP/DWN-Funktionsdaten löschen (UDC), Erzwungener Operator (OPE), Festdrehzahlsollwert-Bit 1 (SF1), Festdrehzahlsollwert-Bit 2 (SF2), Festdrehzahlsollwert-Bit 3 (SF3), Festdrehzahlsollwert-Bit 4 (SF4), Festdrehzahlsollwert-Bit 5 (SF5), Festdrehzahlsollwert-Bit 6 (SF6), Festdrehzahlsollwert-Bit 7 (SF7), Umschaltung Überlastgrenze (OLR), Drehmomentbegrenzung aktiviert (TL), Drehmomentbegrenzung aktiviert 1 (TRQ1), Drehmomentbegrenzung aktiviert 2 (TRQ2), ?P/PI-Umschaltung (PPI), Bremsbestätigung (BOK), Ausrichtung (ORT), LAD abbrechen (LAC), Positionsabweichung löschen (PCLR), Eingabeerlaubnis für Positionsbefehl Impulsfolge (STAT), Frequenzadditionsfunktion (ADD), Erzwungener Klemmenblock (F-TM), Eingabeerlaubnis Drehmomentreferenz (ATR), Integrierte Spannungsversorgung löschen (KHC), Servo EIN (SON), Vorläufige Erregung (FOC), Analogbefehl gehalten (AHD), Auswahl Positionsbefehl 1 (CP1), Auswahl Positionsbefehl 2 (CP2), Auswahl Positionsbefehl 3 (CP3), Signal für Grenzwert bei Rückkehr zum Nullpunkt (ORL), Signal für Start bei Rückkehr zum Nullpunkt (ORG), Stopp Vorwärtsantrieb (FOT), Stopp Rückwärtsantrieb (ROT), Umschaltung Drehzahl/Position (SPD), Impulszähler (PCNT), Impulszähler löschen (PCC), Keine Zuweisung (no)	
	Ausgangssignale	5 offene Kollektorausgangsklemmen: Schließer und Öffner schaltbar, NPN-/PNP-Logik schaltbar 1 Relais für Ausgangsklemme (einpoliger Wechsler): Schließer und Öffner schaltbar [Klemmenfunktion] 6 Funktionen können aus 45 ausgewählt werden. Signal während RUN (RUN), Signal konstante Drehzahl erreicht (FA1), Signal Einstellfrequenz überschritten (FA2), Überlastwarnung (OL), Zu hohe PID-Abweichung (OD), Alarmsignal (AL), Nur Eingangssignal Einstellfrequenz (FA3), Drehmomentüberschreitung (OTQ), Signal während kurzzeitigem Spannungsausfall (IP), Signal während Unterspannung (UV), Drehmomentbegrenzung (TRQ), RUN Zeitüberschreitung (RNT), Einschaltzeit überschritten (ONT), Thermische Warnung (THM), Bremsfreigabe (BRK), Bremsfehler (BER), 0-Hz-Signal (ZS), Übermäßige Drehzahlabweichung (DSE), Position bereit (POK), Einstellfrequenz überschritten 2 (FA4), Nur Einstellfrequenz 2 (FA5), Überlastwarnung 2 (OL2), Analogeingang FV Unterbrechungserfassung (FVdC), Analogeingang FI Unterbrechungserfassung (FIDC), Analogeingang FE Unterbrechungserfassung (FEDC), Ausgang PID FB-Status (FBV), Netzwerkfehler (NDC), Ausgang Logikoperation 1 (LOG1), Ausgang Logikoperation 2 (LOG2), Ausgang Logikoperation 3 (LOG3), Ausgang Logikoperation 4 (LOG4), Ausgang Logikoperation 5 (LOG5), Ausgang Logikoperation 6 (LOG6), Warnung Lebensdauer Kondensator (WAC), Warnung Lebensdauer Kühllüfter (WAF), Signal Startkontakt (FR), Warnung Kühlkörperüberhitzung (OHF), Signal Erfassung niedrige Last (LOC), Betriebsbereit (IRDY), Vorwärtsdrehrichtung (FWR), Rückwärtsdrehrichtung (RVR), Kritischer Fehler (MJA), Fenster Vergleicher FV (WCFV), Fenster Vergleicher FI (WCFI), Fenster Vergleicher FE (WCFE), Alarmcodes 0 bis 3 (AC0 bis AC3)	
	Standardfunktionen	Freie U/f Einstellung (7), untere/obere Frequenzgrenzwerte, Ausblendfrequenz, Kurven-Beschleunigung/Verzögerung, manuelle Drehmomentverstärkung/-bremsung, Energiesparbetrieb, Analoge Messgeräteeinstellung, Startfrequenz, Justierung der Trägerfrequenz, elektronischer Überhitzungsschutz, (Option zur freien Einstellung verfügbar), Externer Start/Ende (Frequenz/Geschwindigkeit), Auswahl Analogeingang, Wiederholung der Auslösung, Neustart bei kurzzeitigem Spannungsausfall, verschiedene Signalausgänge, Anlauf mit verringerter Spannung, Überlastgrenze, Einstellung Initialisierungswert, Automatische Verzögerung bei Stromabschaltung, AVR-Funktion, Automatische Beschleunigung/Verzögerung, Autotuning (Online/Offline), Betriebsregelung bei hoher Frequenz für den Betrieb mit mehreren Motoren (sensorlose Vektorregelung von zwei Überwachungen mit einem Frequenzumrichter)	
	Analogeingänge	Analogeingänge 0 bis 10 V und -10 bis 10 V (10 KΩ), 4 bis 20 mA (100 Ω)	
	Analogausgänge	Analoger Spannungsausgang, Analoger Stromausgang, Impulsfolgeausgang	
	Beschl./Verz.-Zeiten	0,01 bis 3600,0 s (Auswahl linear/sinus)	
	Anzeige	Statusanzeige LEDs RUN, Programm, Alarm, Stromversorgung, Hz, Ampere, Volt, % Digitale Bedienkonsole: Erhältlich zur Überwachung von 23 Optionen, Ausgangsstrom, Ausgangsfrequenz usw.	
	Schutzfunktionen	Motorüberlastschutz	Elektronisches thermisches Überlastrelais und PTC-Thermistoreingang
		Kurzzeitiger Überstrom	200 % des Nennstroms für eine Dauer von 3 s
		Überlast	150 % während 1 Minute
Überspannung		800 V bei 400-V-Ausführung und 400 V bei 200-V-Ausführung	
Kurzzeitiger Spannungsausfall		Verzögerung bis zum Stillstand mit zwischenkreisgesteuertem Neustart, Auslaufen bis zum Halt	
Kühlkörperüberhitzung		Temperaturüberwachung und Fehlererkennung	
Blockierschutz-Grenzwert		Blockierschutz für Beschleunigung/Verzögerung und Betrieb mit konstanter Drehzahl	
Erdschlussfehler		Erfassung bei Einschalten der Versorgungsspannung	
Ladungsanzeige	Eingeschaltet, wenn die zwischen P und N anliegende Spannung höher als 45 V ist		
Umgebungsbedingungen	Schutzklasse	IP20/IP00	
	Luftfeuchtigkeit	Max. 90 % relative Luftfeuchtigkeit (ohne Kondensatbildung)	
	Lagertemperatur	-20 °C bis +65 °C (kurzzeitige Temperatur während Transport)	
	Umgebungstemperatur	-10 °C bis 50 °C	
	Installation	In geschlossenen Räumen (ohne korrosive Gase, Staub usw.)	
	Höhe über NN	Max. 1.000 m	
Vibrationen	RX-A□004 bis A□220, 5.9 m/s ² (0,6 G), 10 bis 55 Hz		
	RX-A□300 bis B□13K, 2.94 m/s ² (0,3 G), 10 bis 55 Hz		

Abmessungen

Abbildung 1



Abbildung 2



Abbildung 3

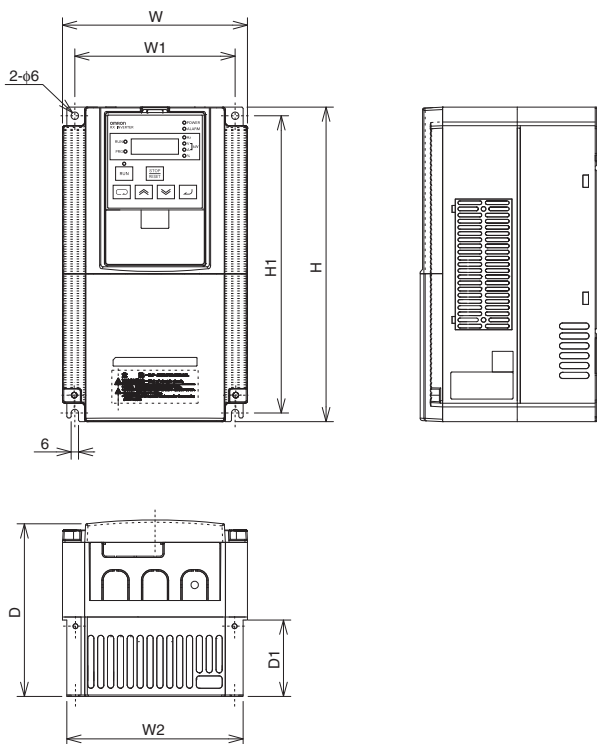

Abbildung 4

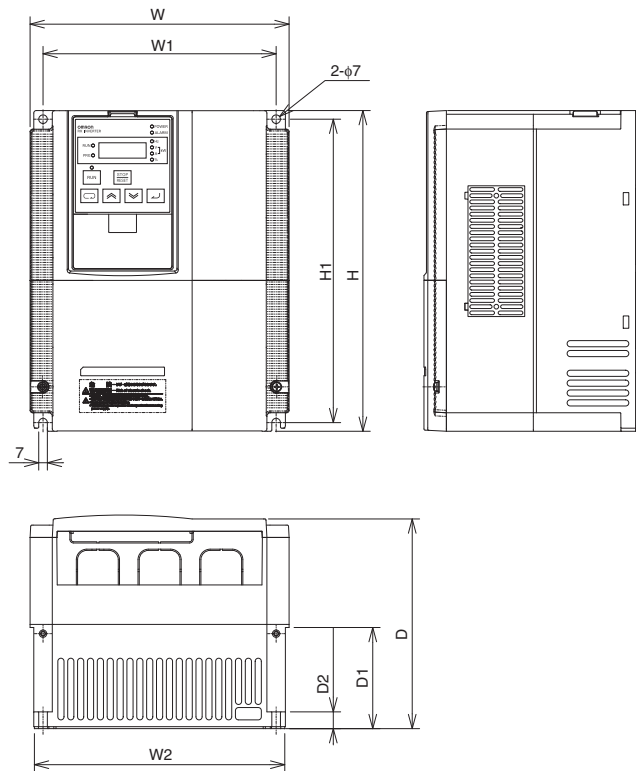

Abbildung 5

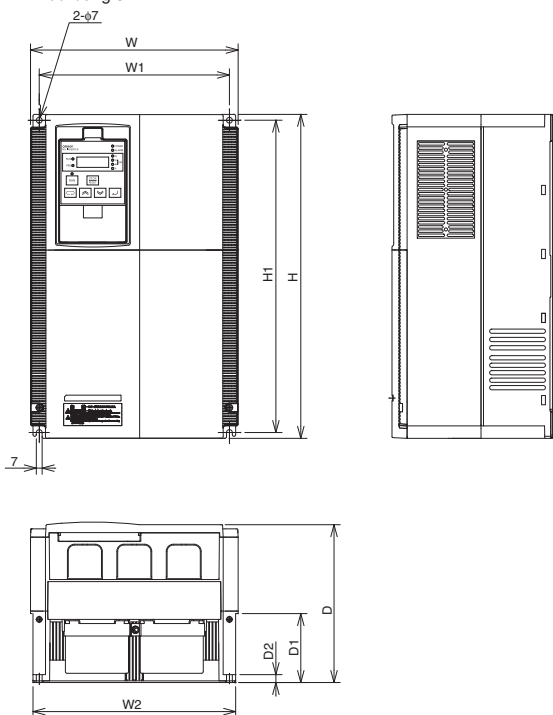

Spannungs- klasse	Frequenz- umrichtermodell RX□	Abbildung	Abmessungen in mm								
			B	B1	B2	H	H1	T	D1	D2	Gewicht (kg)
Dreiphasig 200 V	A2004	1	150	130	143	255	241	140	62	-	3,5
	A2007										
	A2015										
	A2022										
	A2037										
	A2055	2	210	189	203	260	246	170	82	13,6	6
	A2075										
	A2110										
	A2150	3	250	229	244	390	376	190	83	9,5	14
	A2185										
	A2220										
	A2300										
A2370	4	310	265	-	540	510	195	-	-	20	
A2450											
A2550											
Dreiphasig 400 V	A4004	1	150	130	143	255	241	140	62	-	3,5
	A4007										
	A4015										
	A4022										
	A4040										
	A4055	2	210	189	203	260	246	170	82	13,6	6
	A4075										
	A4110										
	A4150	3	250	229	244	390	376	190	83	9,5	14
	A4185										
	A4220										
	A4300										
	A4370	4	310	265	-	540	510	195	-	-	22
	A4450										
	A4550										
	B4750	5	390	300	-	700	670	268	-	-	60
B4900											
B411K											
B413K											
			480	380	-	740	710	270	-	-	80

Rasmi-Filter

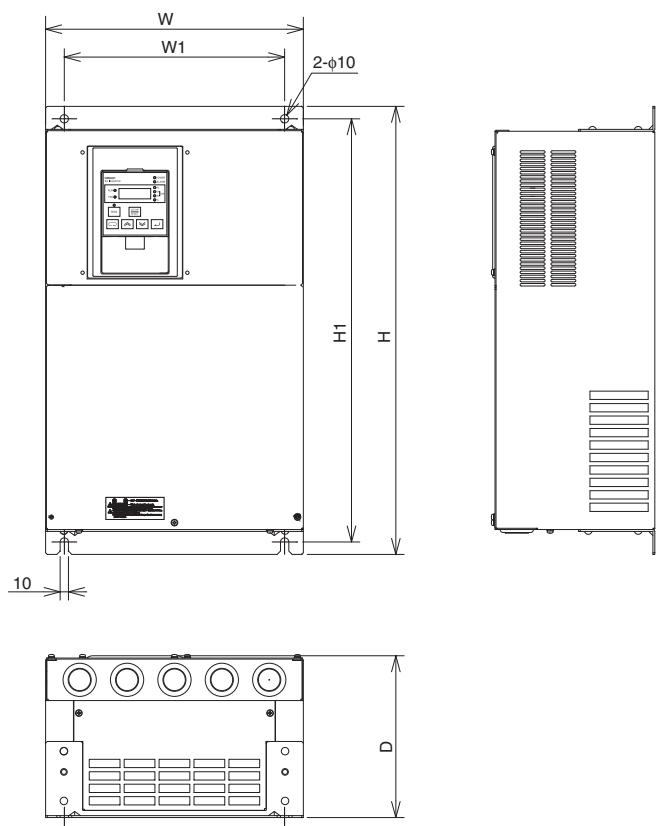
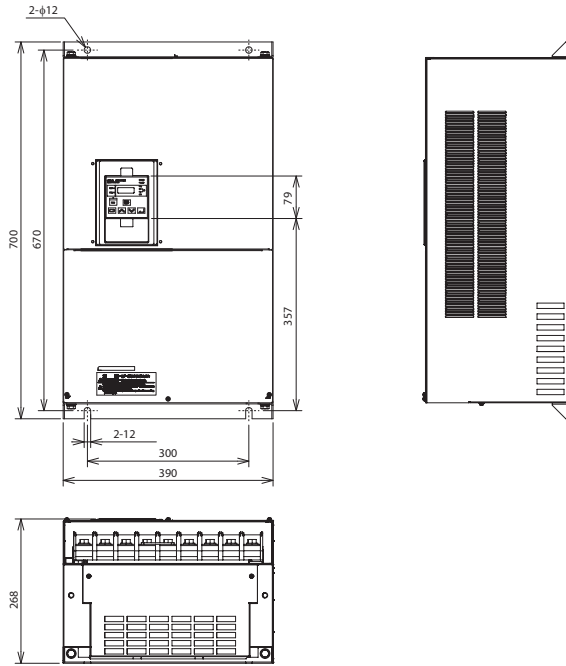
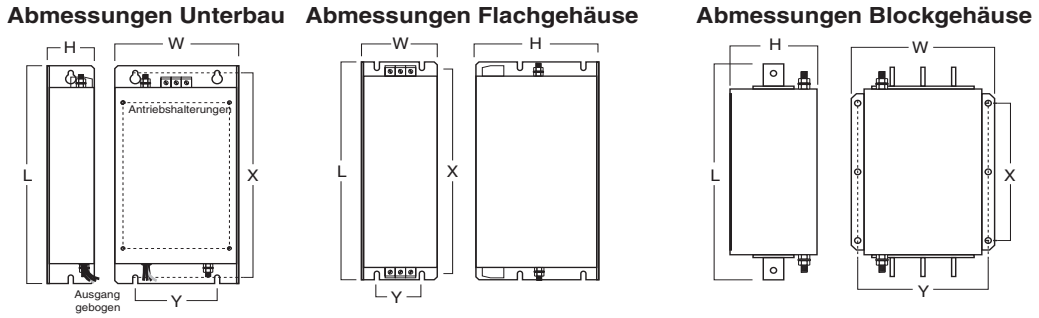

Spannung	Frequenzumrichtermodell	Rasmi-Modell	Abmessungen						Filtertyp	Gewicht kg
			L	B	H	X	Y	M		
3 x 200 V	RX-A2004	AX-FIR2018-RE	305	125	45	290	110	M5	Grundfläche	2,0
	RX-A2007									
	RX-A2015									
	RX-A2022									
	RX-A2037									
	RX-A2055	AX-FIR2053-RE	312	212	56	296	189	M6	2,5	
	RX-A2075									
	RX-A2110	AX-FIR2110-RE	455	110	240	414	80	-	Flachgehäusetyp:	8,0
	RX-A2150									
	RX-A2185									
	RX-A2220	AX-FIR2145-RE	386	260	135	240	235	-	Blockgehäusetyp:	8,6
	RX-A2300	AX-FIR3250-RE	386	260	135	240	235	-	Blockgehäusetyp:	13
RX-A2370	AX-FIR3320-RE	13,2								
3 x 400 V	RX-A2450	AX-FIR3010-RE	305	125	45	290	110	M5	Grundfläche	1,9
	RX-A2550									
	RX-A4004									
	RX-A4007									
	RX-A4015									
	RX-A4022	AX-FIR3030-RE	312	212	50	296	189	M6	2,2	
	RX-A4040									
	RX-A4055	AX-FIR3053-RE	451	252	60	435	229	M6	4,5	
	RX-A4075									
	RX-A4110									
	RX-A4150	AX-FIR3064-RE	598	310	70	578	265	M8	7,0	
	RX-A4185									
	RX-A4220	AX-FIR3100-RE	455	110	240	414	80	-	Flachgehäusetyp:	8,0
	RX-A4300									
	RX-A4370	AX-FIR3130-RE								8,6
	RX-A4450	AX-FIR3250-RE	386	260	135	240	235	-	Blockgehäusetyp:	13,0
	RX-A4550									
	RX-B4750	AX-FIR3320-RE	386	260	135	240	235	-	Blockgehäusetyp:	13,2
RX-B4900										
RX-B411K										
RX-B413K										

Eingangs-AC-Drossel

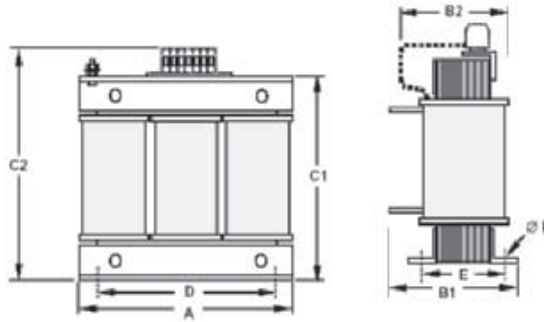

Spannung	Bezug	Abmessungen								Gewicht kg	
		A	B1	B2	C1	C2	T	E	F		
200 V	AX-RAI02800100-DE	120	-	80	-	120	80	62	5,5	2,35	
	AX-RAI00880200-DE			85		190		55			
	AX-RAI00350335-DE	180		105	140	205	6	85	6,5		
	AX-RAI00180670-DE			205		11,7					
	AX-RAI00091000-DE			240						130	-
	400 V	AX-RAI07700050-DE		120	-	70	-	120	80	52	5,5
AX-RAI03500100-DE		80	190			62					
AX-RAI01300170-DE		180	85	140		205	6	55	6,5		
AX-RAI00740335-DE			105			11,7					
AX-RAI00360500-DE			240					110		275	200
AX-RAI00290780-DE											
AX-RAI00191150-DE											

DC-Drossel

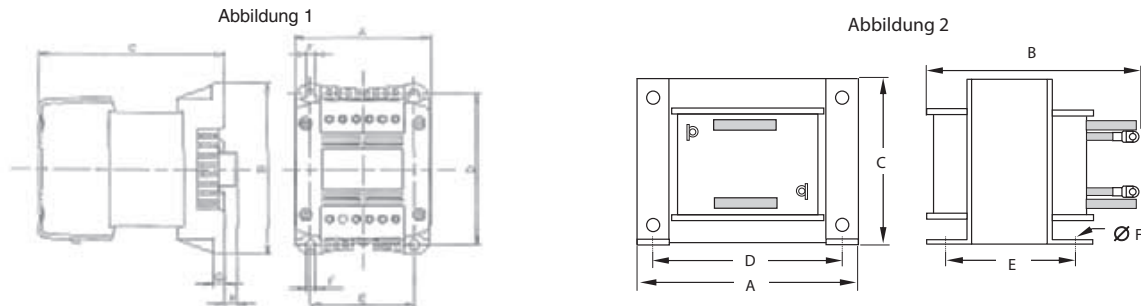

200 V											400 V																										
Bezug AX-RC	Abb.	Abmessungen								kg	Bezug AX-RC	Abb.	Abmessungen								kg																
		A	B	C	T	E	F	G	H				A	B	C	T	E	F	G	H																	
21400016-DE	1	84	113	96	101	66	5	7,5	2	1,22	1	84	113	96	101	66	5	7,5	2	1,22																	
10700032-DE				105										105							1,60																
06750061-DE				105										105							1,60																
03510093-DE				105										105							1,60																
02510138-DE		108	135	116	124	120	82	6,5	9,5	3,20		06400116-DE	108	135	133	120	82	6,5	9,5	9,5	3,70																
01600223-DE				136											136							5,20															
01110309-DE				146											135							94	7	6,00	03350219-DE	146	135	94	7	6,00							
00840437-DE				150											177							160	160	115	7	2	11,4	01750430-DE	150	177	160	160	115	7	2	11,4	14,3
00590614-DE																						182,6									182,6						
00440859-DE				2											195							161	17,0	185	88	10	-	-	17,0	2	195	161	17,0	185	88	10	-
00301275-DE	123	123	25,5																																		
00231662-DE	109	109	34,0																																		
00192015-DE	109	109	34,0																																		
00162500-DE	240	198	119		200	228	119	12	38,0	00501529-DE	240	198	119	200		228	119	12	38,0																		
00133057-DE			149										149							42,0																	

Ausgang AC-Drossel

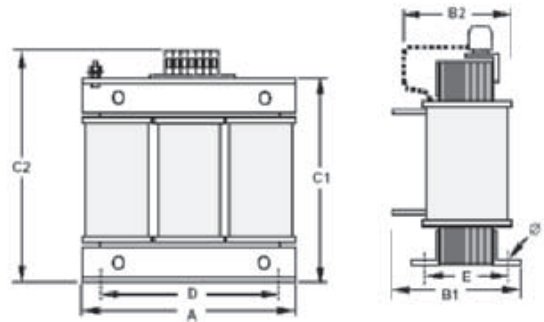

Bezug	Abmessungen						Gewicht kg
	A	B2	C2	T	E	F	
AX-RAO11500026-DE	120	70	120	80	52	5,5	1,78
AX-RAO07600042-DE	120	70	120	80	52	5,5	1,78
AX-RAO04100075-DE	120	80	120	80	62	5,5	2,35
AX-RAO03000105-DE	120	80	120	80	62	5,5	2,35
AX-RAO01830180-DE	180	85	190	140	55	6	5,5
AX-RAO01150220-DE	180	85	190	140	55	6	5,5
AX-RAO00950320-DE	180	85	205	140	55	6	6,5
AX-RAO00630430-DE	180	95	205	140	65	6	9,1
AX-RAO00490640-DE	180	95	205	140	65	6	9,1
AX-RAO16300038-DE	120	70	120	80	52	5,5	1,78
AX-RAO11800053-DE	120	80	120	80	52	5,5	2,35
AX-RAO07300080-DE	120	80	120	80	62	5,5	2,35
AX-RAO04600110-DE	180	85	190	140	55	6	5,5
AX-RAO03600160-DE	180	85	205	140	55	6	6,5
AX-RAO02500220-DE	180	95	205	140	55	6	9,1
AX-RAO02000320-DE	180	105	205	140	85	6	11,7

Drosseln

Bezug	T Durchmesser	Motor kW	Abmessungen						Gewicht kg
			L	B	H	X	Y	m	
AX-FER2102-RE	21	<2,2	85	22	46	70	-	5	0,1
AX-FER2515-RE	25	<15	105	25	62	90	-	5	0,2
AX-FER5045-RE	50	<45	150	50	110	125	30	5	0,7
AX-FER6055-RE	60	>45	200	65	170	180	45	6	1,7

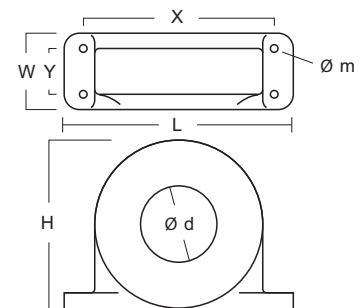

Abmessungen Bremsseinheit

Bezug	Abmessungen					
	B	B1	H	H1	U	S
AX-BCR4015045-TE	82,5	40,5	150	138	220	6
AX-BCR4017068-TE						
AX-BCR2035090-TE	130	64,5	205	193	208	6
AX-BCR2070130-TE						
AX-BCR4035090-TE						
AX-BCR4070130-TE	131	64,5	298	280	300	9
AX-BCR4090240-TE						

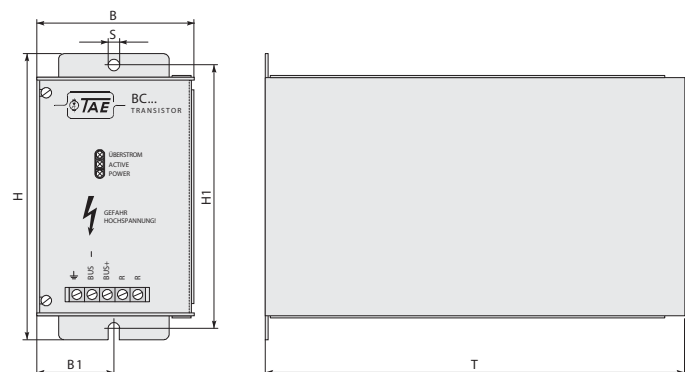

Widerstandsabmessungen



Abb. 1



Abb. 2

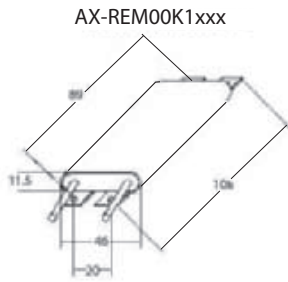

Abb. 3

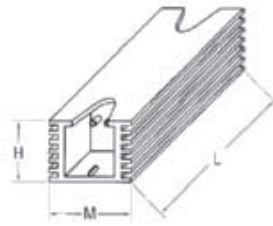

Abb. 4

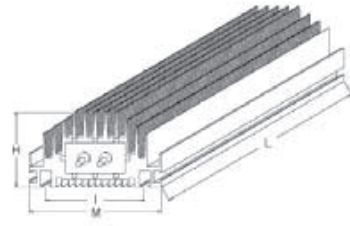

Abb. 5

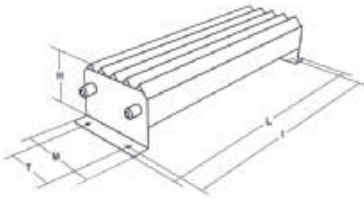

Typ	Abb.	Abmessungen					Gewicht kg
		L	H	M	I	U	
AX-REM00K2070-IE	1	105	27	36	94	-	0,2
AX-REM00K2120-IE							
AX-REM00K2200-IE							
AX-REM00K4075-IE							
AX-REM00K4035-IE							
AX-REM00K4030-IE		200	27	36	189	-	0,425
AX-REM00K5120-IE		260	27	36	249	-	0,58
AX-REM00K6100-IE		320	27	36	309	-	0,73
AX-REM00K6035-IE							
AX-REM00K9070-IE	2	200	62	100	74	-	1,41
AX-REM00K9020-IE							
AX-REM00K9017-IE							
AX-REM01K9070-IE	3	365	73	105	350	70	4
AX-REM01K9017-IE							
AX-REM02K1070-IE	4	310	100	240	295	210	7
AX-REM02K1017-IE							
AX-REM03K5035-IE			365	100	240	350	210
AX-REM03K5010-IE							
AX-REM19K0006-IE	5	140	350	180	100	160	6
AX-REM19K0008-IE							
AX-REM19K0020-IE							
AX-REM19K0030-IE							
AX-REM38K0012-IE			240	350	180	200	160

Standardverbindungen

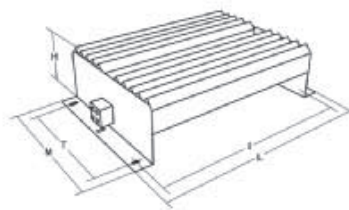
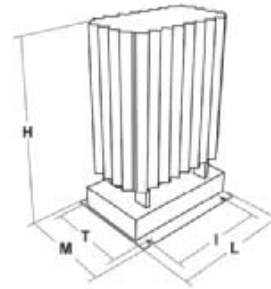
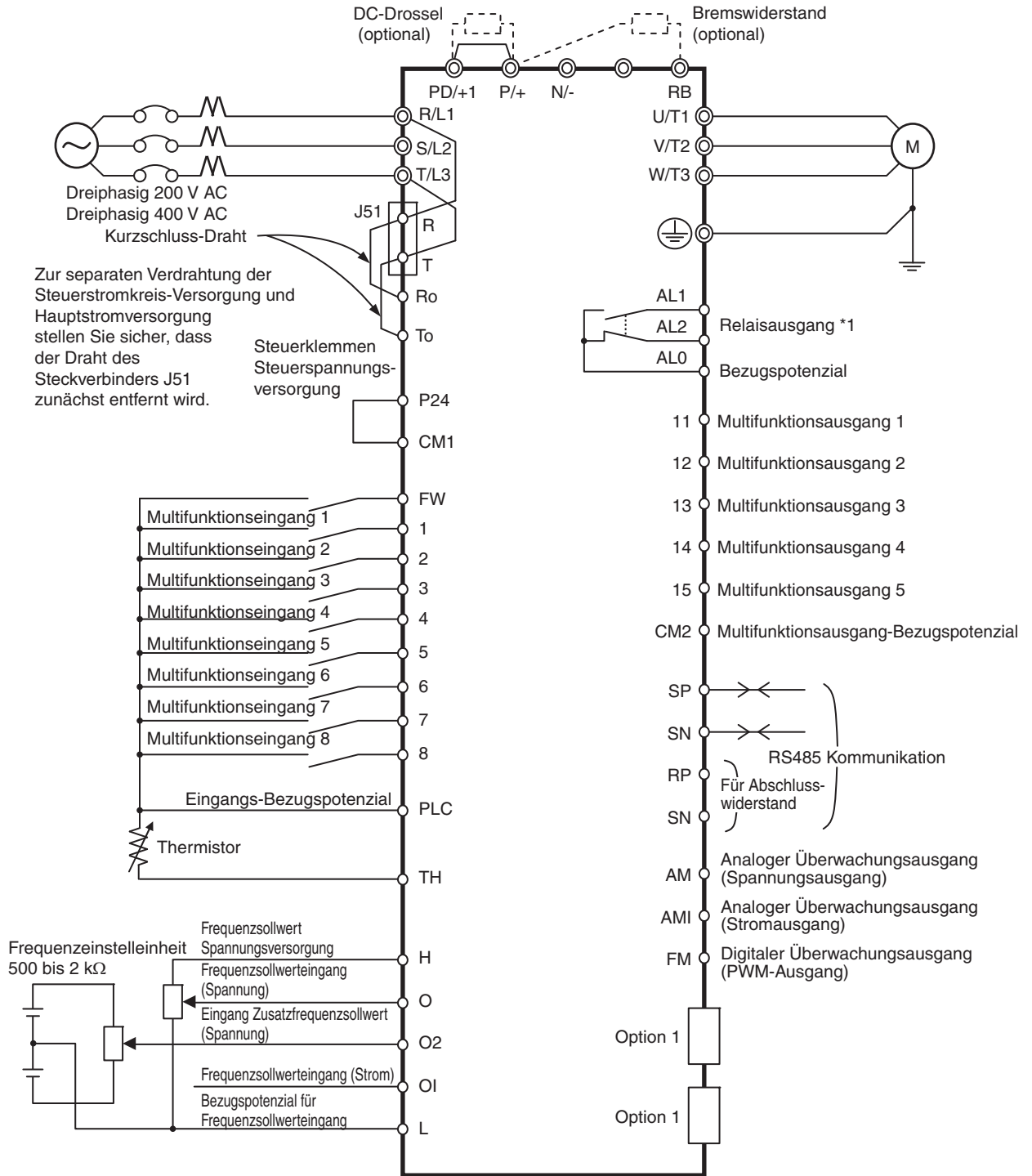

Klemmenblockspezifikationen

Klemme	Bezeichnung	Funktion (Signalspezifikation)
R/L1, S/L2, T/L3	Eingang Hauptspannungsversorgung	Zum Anschluss des Frequenzumrichters an die Versorgungsspannung.
U/T1, V/T2, W/T3	Frequenzumrichteranschluss	Zum Anschluss des Motors
PD/+1, P/+	Klemme für externe DC-Drossel	Normalerweise durch Kurzschlussbrücke kurzgeschlossen. Entfernen Sie die Kurzschlussbrücke zwischen +1 und P/+2, wenn eine DC-Drossel angeschlossen ist.
P/+, RB	Bremswiderstand-Anschlussklemmen	Schließen Sie einen optionalen Bremswiderstand an (falls ein Bremsmoment erforderlich ist).
P/+, N/-	Anschlussklemme der Bremswiderstandseinheit	Anschluss optionaler Bremswiderstandseinheiten
⊕	Erdung	Erdungsklemme (Erdung muss gemäß örtlichen Erdungsvorschriften erfolgen.)

Steuerkreis

Typ	Nr.	Signalbezeichnung	Funktion	Signalspezifikation
Frequenzsollwert-eingang	H	Frequenzsollwert Spannungsversorgung	10 V DC, max. 20 mA	
	O	Frequenzsollwerteingang Spannung	0 bis 12 V DC (10 K Ω)	
	O2	Frequenzsollwert Hilfsspannung	0 bis +/- 12 V DC (10 K Ω)	
	OI	Frequenzsollwerteingang Strom	4 bis 20 mA (100 Ω)	
	L	Bezugspotenzial für Frequenzsollwerteingang	-	
Überwachungs-ausgang	AM	Analoger Multifunktions-Spannungsausgang	Werkseinstellung: Ausgangsfrequenz	max. 2 mA
	AMI	Analoger Multifunktions-Stromausgang	Werkseinstellung: Ausgangsfrequenz	4 bis 20 mA (Max. Imp.: 250 Ω)
	FM	Überwachungsausgang Pulsweitenmodulation	Werkseinstellung: Ausgangsfrequenz	0 bis 10 V DC Max. 3,6 kHz
Spannungs-versorgung	P24	24 V DC, intern	Stromversorgung für Kontakteingangssignal	max. 100 mA
	CM1	Eingang Bezugspotenzial	Gemeinsame Klemme für P24, TH und Analogüberwachung (AM, AMI, MP) Klemmen	
Funktion Auswahl	FW	Vorwärtsdrehrichtungs-Befehl Terminal	Motor befindet sich in Vorwärtslauf, wenn FW eingeschaltet ist	max. 27 V DC Eingangsimpedanz 4,7 K Ω Max. Strom 5,6 mA An: 18 V DC oder höher
	1	Multifunktionseingang	Werkseinstellung: Rückwärts (RV)	
	2		Werkseinstellung: Externe Auslösung (EXT)	
	3		Werkseinstellung: Reset (RS)	
	4		Werkseinstellung: Festdrehzahl-Sollwert 1 (CF1)	
	5		Werkseinstellung: Festdrehzahl-Sollwert 2 (CF2)	
	6		Werkseinstellung: Tippbetrieb (JG)	
	7		Werkseinstellung: 2. Steuerung (SET)	
	8		Werkseinstellung: Keine Zuweisung (NO)	
	SPS		Multifunktionseingang-Bezugspotenzial	NPN-Logik: Kurzschluss P24 und CM1 PNP-Logik: Kurzschluss PSC und CM1 Bei externer Versorgung die Kurzschlussbrücke entfernen
Status/Faktor	11	Multifunktionsausgang	Werkseinstellung: Während Betrieb (RUN)	max. 27 V DC max. 50 mA
	12		Werkseinstellung: 0-Hz-Signal (ZS)	
	13		Werkseinstellung: Überlastwarnung (OL)	
	14		Werkseinstellung: Drehmomentüberschreitung (OTQ)	
	15		Werkseinstellung: Konstante Drehzahl erreicht (FA1)	
	CM2	Multifunktionsausgang-Bezugspotenzial	Gemeinsame Klemme für Multifunktions-Ausgangsklemmen P1 bis P5	
Relais-ausgang	AL1	Relaisausgang (Öffnern)	Werkseinstellung: Alarmausgang (AL) Bei normalem Betrieb MA-MC geöffnet MA-MC geschlossen	R Last AL1-AL0 250 V AC 2A
	AL2	Relaisausgang (Schließen)		AL2-AL0 250 V AC 1A
	AL0	Relaisausgangs-Bezugspotenzial		I Last 250 V AC 0,2 A
Sensor	TH	Eingangsklemme externer Thermistor	SC Klemmen-Funktionen als gemeinsame Klemme min. 100 mW Impedanz bei Temperaturfehler: 3 K Ω	0 bis 8 V DC
Komm.	SP	RS485 Modbus-Klemmen	-	Differenzialeingang
	SN			
	RP	RS485 Abschlusswiderstandklemmen		
	SN			

**Frequenzumrichter-Wärmeverlustrleistung
Dreiphasig, 200-V-Klasse**

Modell RX-		A2004	A2007	A2015	A2022	A2037	A2055	A2075	A2110	A2150	A2185	A2220	A2300	A2370	A2450	A2550
Leistung des Frequenzumrichters kVA	200 V	1,0	1,7	2,5	3,6	5,7	8,3	11,0	15,9	22,1	26,3	32,9	41,9	50,2	63,0	76,2
	240 V	1,2	2,0	3,1	4,3	6,8	9,9	13,3	19,1	26,6	31,5	39,4	50,2	60,2	75,6	91,4
Nennstrom (A)		3,0	5,0	7,5	10,5	16,5	24	32	46	64	76	95	121	145	182	220
Wärmeverlustrleistung W	Verluste bei 70 % Last	64	76	102	127	179	242	312	435	575	698	820	1100	1345	1625	1975
	Verluste bei 100 % Last	70	88	125	160	235	325	425	600	800	975	1150	1550	1900	2300	2800
Wirkungsgrad bei Nenn-Leistungsabgabe		85,1	89,5	92,3	93,2	94,0	64,4	94,6	94,8	94,9	95,0	95,0	95,0	95,1	95,1	95,1
Art der Kühlung		Zwangsluftkühlung														

Dreiphasig, 400-V-Klasse

Modell RX-		A4004	A4007	A4015	A4022	A4040	A4055	A4075	A4110	A4150	A4185	A4220	A4300	A4370	A4450	A4550	B4750	B4900	B411K	B413K
Leistung Frequenzumrichter kVA	400 V	1,0	1,7	2,5	3,6	6,2	9,7	13,1	17,3	22,1	26,3	33,2	40,1	51,9	63,0	77,6	103,2	121,9	150,3	180,1
	480 V	1,2	2,0	3,1	4,3	7,4	11,6	15,8	20,7	26,6	31,5	39,9	48,2	62,3	75,6	93,1	123,8	146,3	180,4	216,1
Nennstrom (A)		1,5	2,5	3,8	5,3	9,0	14	19	25	32	38	48	58	75	91	112	149	176	217	260
Wärme-verlust W	Verluste bei 70 % Last	64	76	102	127	179	242	312	435	575	698	820	1100	1345	1625	1975	2675	3375	3900	4670
	Verluste bei 100 % Last	70	88	125	160	235	325	425	600	800	975	1150	1550	1900	2300	2800	3800	4800	5550	6650
Wirkungsgrad bei Nenn-Leistungsabgabe		85,1	89,5	92,3	93,2	94,0	64,4	94,6	94,8	94,9	95,0	95,0	95,0	95,1	95,1	95,1	95,2	95,2	95,2	95,2
Art der Kühlung		Zwangsluftkühlung																		

Eingangs-AC-Drossel

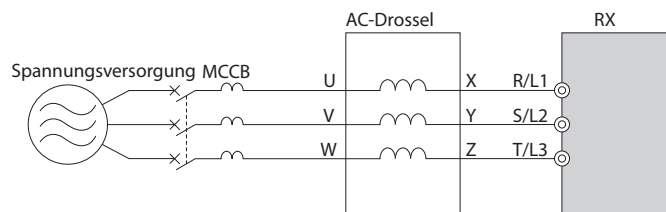

Dreiphasig, 200-V-Klasse				400-V-Klasse			
Max. zul. Motorleistung (kW)	Bezug	Stromwert A	Induktivität (mH)	Max. zul. Motorleistung (kW)	Bezug	Stromwert A	Induktivität (mH)
0,4 bis 1,5	AX-RAI02800100-DE	10,0	2,8	0,4 bis 1,5	AX-RAI07700050-DE	5,0	7,7
2,2 bis 3,7	AX-RAI00880200-DE	20,0	0,88	2,2 bis 3,7	AX-RAI03500100-DE	10,0	3,5
5,5 bis 7,5	AX-RAI00350335-DE	33,5	0,35	5,5 bis 7,5	AX-RAI01300170-DE	17,0	1,3
11,0 bis 15,0	AX-RAI00180670-DE	67,0	0,18	11,0 bis 15,0	AX-RAI00740335-DE	33,5	0,74
18,5 bis 22,0	AX-RAI00091000-DE	100,0	0,09	18,5 bis 22,0	AX-RAI00360500-DE	50,0	0,36
30,0 bis 37,0	AX-RAI00071550-DE	155,0	0,07	30,0 bis 37,0	AX-RAI00290780-DE	78,0	0,29
45,0 bis 55,0	AX-RAI00042300-DE	230,0	0,04	45,0 bis 55,0	AX-RAI00191150-DE	115,0	0,19

DC-Drossel

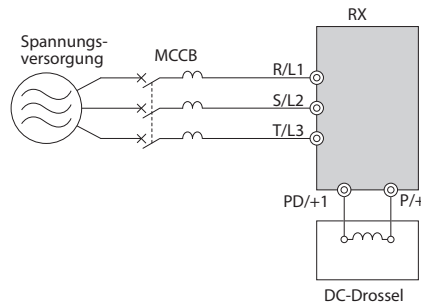

200-V-Klasse				400-V-Klasse			
Max. zul. Motorleistung (kW)	Bezug	Stromwert A	Induktivität (mH)	Max. zul. Motorleistung (kW)	Bezug	Stromwert A	Induktivität (mH)
0,4	AX-RC10700032-DE	3,2	10,70	0,4	AX-RC43000020-DE	2,0	43,00
0,7	AX-RC06750061-DE	6,1	6,75	0,7	AX-RC27000030-DE	3,0	27,00
1,5	AX-RC03510093-DE	9,3	3,51	1,5	AX-RC14000047-DE	4,7	14,00
2,2	AX-RC02510138-DE	13,8	2,51	2,2	AX-RC10100069-DE	6,9	10,10
3,7	AX-RC01600223-DE	22,3	1,60	4,0	AX-RC06400116-DE	11,6	6,40
5,5	AX-RC01110309-DE	30,9	1,11	5,5	AX-RC04410167-DE	16,7	4,41
7,5	AX-RC00840437-DE	43,7	0,84	7,5	AX-RC03350219-DE	21,9	3,35
11,0	AX-RC00590614-DE	61,4	0,59	11,0	AX-RC02330307-DE	30,7	2,33
15,0	AX-RC00440859-DE	85,9	0,44	15,0	AX-RC01750430-DE	43,0	1,75
18,5 bis 22	AX-RC00301275-DE	127,5	0,30	18,5 bis 22	AX-RC01200644-DE	64,4	1,20
30	AX-RC00231662-DE	166,2	0,23	30	AX-RC00920797-DE	79,7	0,92
37	AX-RC00192015-DE	201,5	0,19	37	AX-RC00741042-DE	104,2	0,74
45	AX-RC00162500-DE	250,0	0,16	45	AX-RC00611236-DE	123,6	0,61
55	AX-RC00133057-DE	305,7	0,13	55	AX-RC00501529-DE	152,9	0,50

Ausgang AC-Drossel

200-V-Klasse				400-V-Klasse			
Max. zul. Motorleistung (kW)	Bezug	Stromwert A	Induktivität (mH)	Max. zul. Motorleistung (kW)	Bezug	Stromwert A	Induktivität (mH)
0,4	AX-RAO11500026-DE	2,6	11,50	0,4 bis 1,5	AX-RAO16300038-DE	3,8	16,30
0,75	AX-RAO07600042-DE	4,2	7,60				
1,5	AX-RAO04100075-DE	7,5	4,10				
2,2	AX-RAO03000105-DE	10,5	3,00	2,2	AX-RAO11800053-DE	5,3	11,80
3,7	AX-RAO01830160-DE	16,0	1,83	4,0	AX-RAO07300080-DE	8,0	7,30
5,5	AX-RAO01150220-DE	22,0	1,15	5,5	AX-RAO04600110-DE	11,0	4,60
7,5	AX-RAO00950320-DE	32,0	0,95	7,5	AX-RAO03600160-DE	16,0	3,60
11	AX-RAO00630430-DE	43,0	0,63	11	AX-RAO02500220-DE	22,0	2,50
15	AX-RAO00490640-DE	64,0	0,49	15	AX-RAO02000320-DE	32,0	2,00

Bremseinheit

Spannung	Bezug	Technische Daten				Minimum Anschließbarer Widerstand (Ohm)
		Permanent		Spitzenwert (5s max.)		
		Strom (A)	Stromversorgung für Bremse (KVA)	Strom (A)	Stromversorgung für Bremse (KVA)	
200 V	AX-BCR2035090-TE	35	13	90	32	4
	AX-BCR2070130-TE	70	25	130	47	2,8
400 V	AX-BCR4015045-TE	15	11	45	33	16
	AX-BCR4017068-TE	17	13	68	51	11
	AX-BCR4035090-TE	35	26	90	67	8,5
	AX-BCR4070130-TE	70	52	130	97	5,5
	AX-BCR4090240-TE	90	67	240	180	3,2

Bestellinformationen

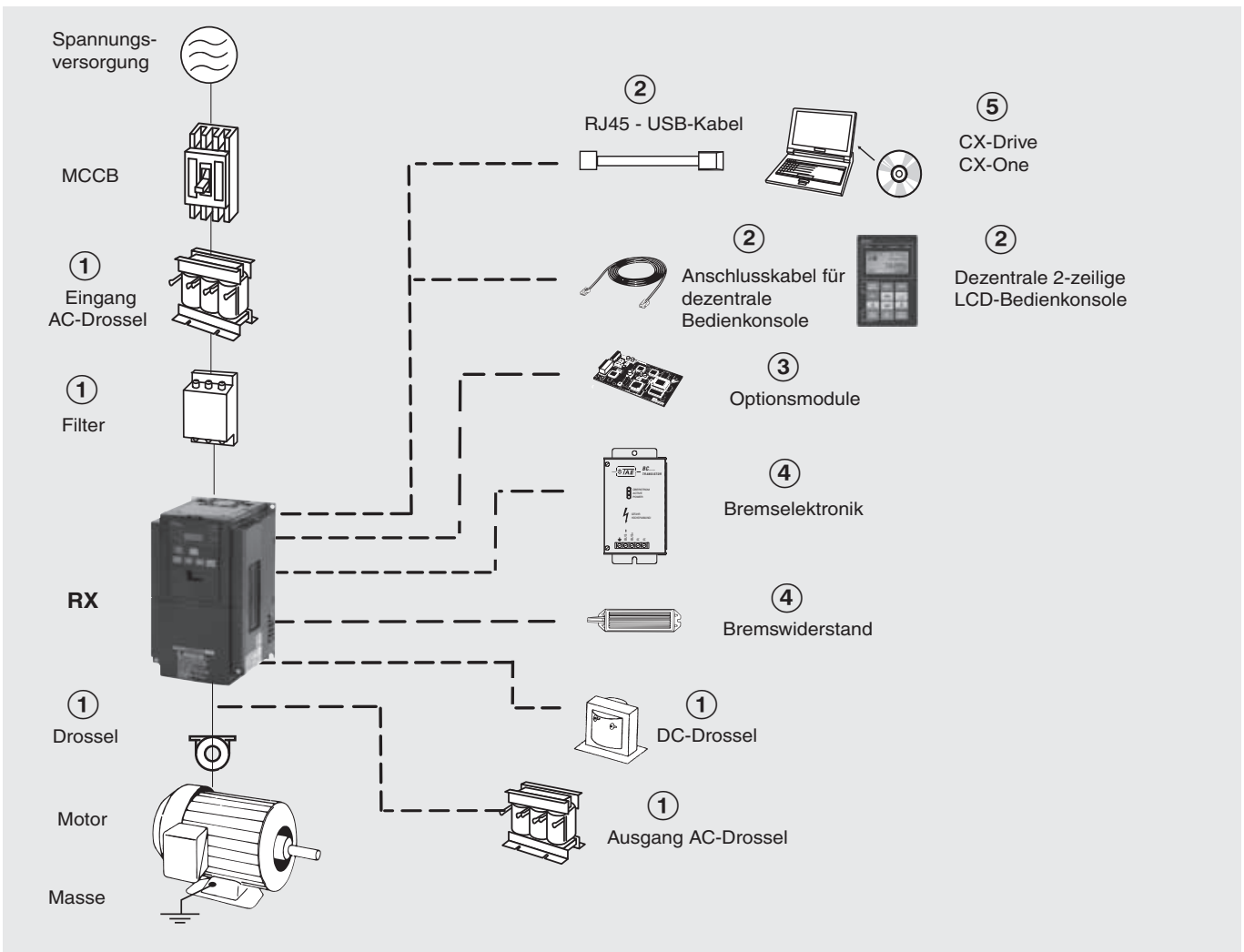

RX

Technische Daten			Produktbezeichnung	Technische Daten			Produktbezeichnung
Spannungs-kategorie	Max. zul. Motor-leistung (kW)	Nennstrom (A)	Standard	Spannungs-kategorie	Max. zul. Motor-leistung (kW)	Nenn-strom A	Standard
Dreiphasig 200 V	0,4	3,0	RX-A2004-EF	Dreiphasig 400 V	0,4	1,5	RX-A4004-EF
	0,75	5,0	RX-A2007-EF		0,75	2,5	RX-A4007-EF
	1,5	7,5	RX-A2015-EF		1,5	3,8	RX-A4015-EF
	2,2	10,5	RX-A2022-EF		2,2	5,3	RX-A4022-EF
	4,0	16,5	RX-A2037-EF		4,0	9,0	RX-A4040-EF
	5,5	24	RX-A2055-EF		5,5	14	RX-A4055-EF
	7,5	32	RX-A2075-EF		7,5	19	RX-A4075-EF
	11	46	RX-A2110-EF		11	25	RX-A4110-EF
	15	64	RX-A2150-EF		15	32	RX-A4150-EF
	18,5	76	RX-A2185-EF		18,5	38	RX-A4185-EF
	22	95	RX-A2220-EF		22	48	RX-A4220-EF
	30	121	RX-A2300-EF		30	58	RX-A4300-EF
	37	145	RX-A2370-EF		37	75	RX-A4370-EF
	45	182	RX-A2450-EF		45	91	RX-A4450-EF
55	220	RX-A2550-EF	55	112	RX-A4550-EF		
-	-	-	-	75	149	RX-B4750-EF	
-	-	-	-	90	176	RX-B4900-EF	
-	-	-	-	110	217	RX-B411K-EF	
-	-	-	-	132	260	RX-B413K-EF	

① Netzfilter

Rasmi-Netzfilter									
200 V					400 V				
Modell RX-□	Bezug	Nennstrom (A)	Leck-Nennwert/Maximalwert	kg	Modell RX-□	Bezug	Nennstrom (A)	Leck-Nennwert/Maximalwert	kg
A2004/A2007/A2015/A2022/A2037	AX-FIR2018-RE	18	0,7/40 mA	2,0	A4004/A4007/A4015/A4022/A4040	AX-FIR3010-RE	10	0,3/40 mA	1,9
A2055/A2075/A2110	AX-FIR2053-RE	53	0,7/40 mA	2,5	A4055/A4075/A4110	AX-FIR3030-RE	30	0,3/40 mA	2,2
A2150/A2185/A2220	AX-FIR2110-RE	110	1,2/70 mA	8,0	A4150/A4185/A4220	AX-FIR3053-RE	53	0,8/70 mA	4,5
A2300	AX-FIR2145-RE	145	1,2/70 mA	8,6	A4300	AX-FIR3064-RE	64	3/160 mA	7,0
A2370/A2450	AX-FIR3250-RE	250	6/300 mA	13,0	A4370	AX-FIR3100-RE	100	2/130 mA	8,0
A2550	AX-FIR3320-RE	320	6/300 mA	13,2	A4450/A4550	AX-FIR3130-RE	130	2/130 mA	8,6
					A4750/A4900	AX-FIR3250-RE	250	10/500 mA	13,0
					A411K/A413K	AX-FIR3320-RE	320	10/500 mA	13,2

① Eingang AC-Drosseln

Spannung			
Dreiphasig 200 V AC		Dreiphasig, 400 V AC	
Frequenzumrichtermodell RX-□	Drosselsollwert AC	Frequenzumrichtermodell RX-□	Drosselsollwert AC
A2004/A2007/A2015	AX-RAI02800100-DE	A4004/A4007/A4015	AX-RAI07700050-DE
A2022/A2037	AX-RAI00880200-DE	A4022/A4040	AX-RAI03500100-DE
A2055/A2075	AX-RAI00350335-DE	A4055/A4075	AX-RAI01300170-DE
A2110/A2150	AX-RAI00180670-DE	A4110/A4150	AX-RAI00740335-DE
A2185/A2220	AX-RAI00091000-DE	A4185/A4220	AX-RAI00360500-DE
A2300/A2370	AX-RAI00071550-DE	A4300/A4370	AX-RAI00290780-DE
A2450/A2550	AX-RAI00042300-DE	A4450/A4550	AX-RAI00191150-DE

① DC-Drosseln

Spannung			
Dreiphasig 200 V AC		Dreiphasig 400 V AC	
Frequenzumrichtermodell RX-□	Drosselsollwert AC	Frequenzumrichtermodell RX-□	Drosselsollwert AC
A2004	AX-RC10700032-DE	A4004	AX-RC43000020-DE
A2007	AX-RC06750061-DE	A4007	AX-RC27000030-DE
A2015	AX-RC03510093-DE	A4015	AX-RC14000047-DE
A2022	AX-RC02510138-DE	A4022	AX-RC10100069-DE
A2037	AX-RC01600223-DE	A4040	AX-RC06400116-DE
A2055	AX-RC01110309-DE	A4055	AX-RC04410167-DE
A2075	AX-RC00840437-DE	A4075	AX-RC03350219-DE
A2110	AX-RC00590614-DE	A4110	AX-RC02330307-DE
A2150	AX-RC00440859-DE	A4150	AX-RC01750430-DE
A2185/A2220	AX-RC00301275-DE	A4185/A4220	AX-RC01200644-DE
A2300	AX-RC00231662-DE	A4300	AX-RC00920797-DE
A2370	AX-RC00192015-DE	A4370	AX-RC00741042-DE
A2450	AX-RC00162500-DE	A4450	AX-RC00611236-DE
A2550	AX-RC00133057-DE	A4550	AX-RC00501529-DE

① Drosseln

Produktbezeichnung	Durchmesser	Bezeichnung
AX-FER2102-RE	21	Für 2,2-kW-Motoren oder darunter
AX-FER2515-RE	25	Für 15-kW-Motoren oder darunter
AX-FER5045-RE	50	Für 45-kW-Motoren oder darunter
AX-FER6055-RE	60	Für 55-kW-Motoren oder darüber

① Ausgang AC-Drossel

Spannung			
200 V		400 V	
Modell RX-□	Bezug	Modell RX-□	Bezug
A2004	AX-RAO11500026-DE	A4004/A4007/A4015	AX-RAO16300038-DE
A2007	AX-RAO07600042-DE		
A2015	AX-RAO04100075-DE		
A2022	AX-RAO03000105-DE	A4022	AX-RAO11800053-DE
A2037	AX-RAO01830160-DE	A4040	AX-RAO07300080-DE
A2055	AX-RAO01150220-DE	A4055	AX-RAO04600110-DE
A2075	AX-RAO00950320-DE	A4075	AX-RAO03600160-DE
A2110	AX-RAO00630430-DE	A4110	AX-RAO02500220-DE
A2150	AX-RAO00490640-DE	A4150	AX-RAO02000320-DE

② Zubehör

Typen	Produktbezeichnung	Bezeichnung	Funktionen
Digitale Bedienkonsole	3G3AX-OP05	Dezentrale LCD-Bedienkonsole	2-zeilige dezentrale LCD-Bedienkonsole mit Kopierfunktion, max. Kabellänge 3 m.
	3G3AX-CAJOP300-EE	Anschlusskabel für dezentrale Bedienkonsole	3 Meter Kabel zum Anschluss der dezentralen Bedienkonsole
Zubehör	3G3AX-PCACN2	USB-Wandler/USB-Kabel	RJ45 to USB Verbindungskabel

③ Optionskarten

Typen	Produktbezeichnung	Bezeichnung	Funktionen
Drehgeber-Encoderückführung	3G3AX-PG	Impulsgeber-Optionskarte	Phase A, B und Z (Differenzimpuls) Impulseingänge (RS-422) Eingang für Positionsbefehl Impulsfolge (RS-422) Impuls-Überwachungsausgang (RS-422) Impulsgeber-Frequenzbereich: Max. 100 kHz
Kommunikation Optionsmodul	SJ-DN	DeviceNet-Optionskarte	Wird zum Betrieb oder Stoppen des Frequenzumrichters oder zum Geben des Frequenzsollwerts über DeviceNet verwendet
	SJ-PB	Profibus-Optionskarte	Wird zum Betrieb oder Stoppen des Frequenzumrichters oder zum Geben des Frequenzsollwerts über Profibus verwendet
Digital-eingang	SJ-DG	Digitaleingangs-Optionskarte	Ermöglicht die Einstellung des Frequenzsollwerts auf Basis einer digitalen Auswahl

④ Bremseinheit, Bremswiderstands-Einheit

Frequenzumrichter					Bremswiderstandseinheit							
Spannung	Motor (max.) kW	Umrichter RX□ Dreiphasig	Bremseinheit AX-BCR□	Anschließbarer min. Widerstand Ω	Ausführung zur Montage am Frequenzumrichter (3 % ED, max. 10 s)		Bremsmoment %	Externer Widerstand 10 % ED 10 s max. für integrierte Version 5 s max. für Bremseinheit		Bremsmoment %		
					Typ AX-	Widerst. Ω		Typ AX-	Widerst. Ω			
200 V (ein-/dreiphasig)	0,55	2004	Integrierte	50	REM00K1200-IE	200	180	REM00K1200-IE	200	180		
	1,1	2007					100	REM00K2070-IE	70	200		
	1,5	2015			35	140	REM00K4075-IE	75	130			
	2,2	2022				90	REM00K4035-IE	35	180			
	4,0	2037		16	50	REM00K6035-IE	35	100				
	5,5	2055			75	REM00K9020-IE	20	150				
	7,5	2075		10	35	REM00K4035-IE	35	110				
	11,0	2110			55	REM01K9017-IE	17	75				
	15,0	2150		7,5	40	REM00K6035-IE	35	40	REM02K1017-IE	17	75	
	18,5	2185			55	REM00K9017-IE	17	55	REM03K5010-IE	10	95	
	22,0	2220		5	10	REM03K5010-IE	10	75	REM19K0008-IE	8	95	
	30,0	2300						65			80	
	37,0	2370		2035090-TE	4				REM19K0006-IE	6	80	
	45,0	2450		2070130-TE	2,8					6	60	
55,0	2550						2 x REM19K0006-IE	3	105			
400 V (dreiphasig)	0,55	4004	Integrierte	100	REM00K1400-IE	400	200	REM00K1400-IE	400	200		
	1,1	4007					200				200	
	1,5	4015			70	190	REM00K2200-IE	200	190			
	2,2	4022				130	REM00K5120-IE	120	200			
	4,0	4040			35	120	REM00K2120-IE	120	140			
	5,5	4055				140	REM00K9070-IE	70	150			
	7,5	4075			24	75	REM00K4075-IE	75	110			
	11,0	4110				100	REM00K6100-IE	100	75			
	15,0	4150			20	50	REM00K9070-IE	70	55	REM03K5035-IE	35	110
	18,5	4185				70	55	REM03K5035-IE	35	100		
	22,0	4220			16	35	REM03K5035-IE	35	90	REM19K0030-IE	30	85
	30,0	4300							4015045-TE			75
	37,0	4370		4017068-TE	11				REM38K0012-IE	15	125	
	45,0	4450								100		
	55,0	4550		4035090-TE	8,5				2 x REM19K0020-IE	10	100	
	75,0	4750							3 x REM19K0030-IE	10	75	
	90,0	4900		4070130-TE	5,5				2 x REM38K0012-IE	6	105	
	110,0	411K		4090240-TE	3,2				3 x REM38K0012-IE	4	125	
132,0	413K							105				

⑤ Computersoftware

Typen	Produktbezeichnung	Bezeichnung	Installation
Software	CX-Drive	Computersoftware	Softwarepaket zur Konfiguration und Überwachung
	CX-One	Computersoftware	Softwarepaket zur Konfiguration und Überwachung

SÄMTLICHE ABMESSUNGEN IN MILLIMETERN.

Umrechnungsfaktor von Millimeter in Zoll: 0,03937. Umrechnungsfaktor von Gramm in Unzen: 0,03527.

DEUTSCHLAND

Omron Electronics GmbH

Elisabeth-Selbert-Strasse 17, D-40764 Langenfeld
Tel: +49 (0) 2173 680 00
Fax: +49 (0) 2173 680 04 00
www.industrial.omron.de

Berlin Tel: +49 (0) 30 435 57 70
Düsseldorf Tel: +49 (0) 2173 680 00
Hamburg Tel: +49 (0) 40 767 590
München Tel: +49 (0) 89 379 07 96
Stuttgart Tel: +49 (0) 7032 81 13 10

ÖSTERREICH

Omron Electronics Ges.m.b.H.

Europaring F15/502
A-2345 Brunn am Gebirge
Tel: +43 (0) 2236 377 800
Fax: +43 (0) 2236 377 800 160
www.industrial.omron.at

SCHWEIZ

Omron Electronics AG

Sennweidstrasse 44
CH-6312 Steinhausen
Tel: +41 (0) 41 748 13 13
Fax: +41 (0) 41 748 13 45
www.industrial.omron.ch

Romanel Tel: +41 (0) 21 643 75 75

Belgien

Tel: +32 (0) 2 466 24 80
www.industrial.omron.be

Dänemark

Tel: +45 43 44 00 11
www.industrial.omron.dk

Finnland

Tel: +358 (0) 207 464 200
www.industrial.omron.fi

Frankreich

Tel: +33 (0) 1 56 63 70 00
www.industrial.omron.fr

Großbritannien

Tel: +44 (0) 870 752 08 61
www.industrial.omron.co.uk

Italien

Tel: +39 02 326 81
www.industrial.omron.it

Niederlande

Tel: +31 (0) 23 568 11 00
www.industrial.omron.nl

Norwegen

Tel: +47 (0) 22 65 75 00
www.industrial.omron.no

Polen

Tel: +48 (0) 22 645 78 60
www.industrial.omron.pl

Portugal

Tel: +351 21 942 94 00
www.industrial.omron.pt

Russland

Tel: +7 495 648 94 50
www.industrial.omron.ru

Schweden

Tel: +46 (0) 8 632 35 00
www.industrial.omron.se

Spanien

Tel: +34 913 777 900
www.industrial.omron.es

Südafrika

Tel: +27 (0)11 579 2600
www.industrial.omron.co.za

Tschechische Republik

Tel: +420 234 602 602
www.industrial.omron.cz

Türkei

Tel: +90 216 474 00 40
www.industrial.omron.com.tr

Ungarn

Tel: +36 1 399 30 50
www.industrial.omron.hu

Weitere Omron-Niederlassungen
www.industrial.omron.eu

Automationsysteme

- Speicherprogrammierbare Steuerungen (SPS) • Programmierbare Bedienterminals (HMI)
- Dezentrale E/A • Industrie-PCs • Software

Antriebstechnik und Motion-Controller

- Motion-Controller • Servosysteme • Frequenzumrichter

Steuerungskomponenten

- Temperaturregler • Spannungsversorgungen • Zeitrelais • Zähler

Kleinsteuergeräte

- Digitale Anzeigen für Schalttafelmontage • Elektromechanische Relais
- Überwachungsvorrichtungen • Halbleiterrelais • Positionsschalter
- Drucktaster • Niederspannungsschaltgeräte

Sensorik & Sicherheit

- Fotoelektrische Sensoren • Induktive Sensoren • Kapazitäts- & Drucksensoren
- Kabelsteckverbinder • Abstands- & Breitenmesssensoren
- Bildverarbeitung/Intelligente Sensoren • Sicherheitsnetzwerke
- Sicherheitssensoren • Sicherheitsmodule/Relaismodule
- Sicherheitstürschalter/Verriegelungsschalter mit Zuhaltung

Auch wenn wir stets um Perfektion bemüht sind, übernehmen Omron Europe BV und ihre angegliederten Tochtergesellschaften keinerlei Verantwortung für die Korrektheit oder Vollständigkeit der in diesem Dokument enthaltenen Informationen. Wir behalten uns das Recht vor, jederzeit ohne vorherige Ankündigung beliebige Änderungen vorzunehmen.